

SY 45 TF

Matériau

Fonte

Données de calcul

Charge dynamique de base	C	33.2	kN
Charge statique de base	C_0	21.6	kN
Limite de fatigue	P_u	0.915	kN
Vitesse limite		4300	r/min

Dimensions

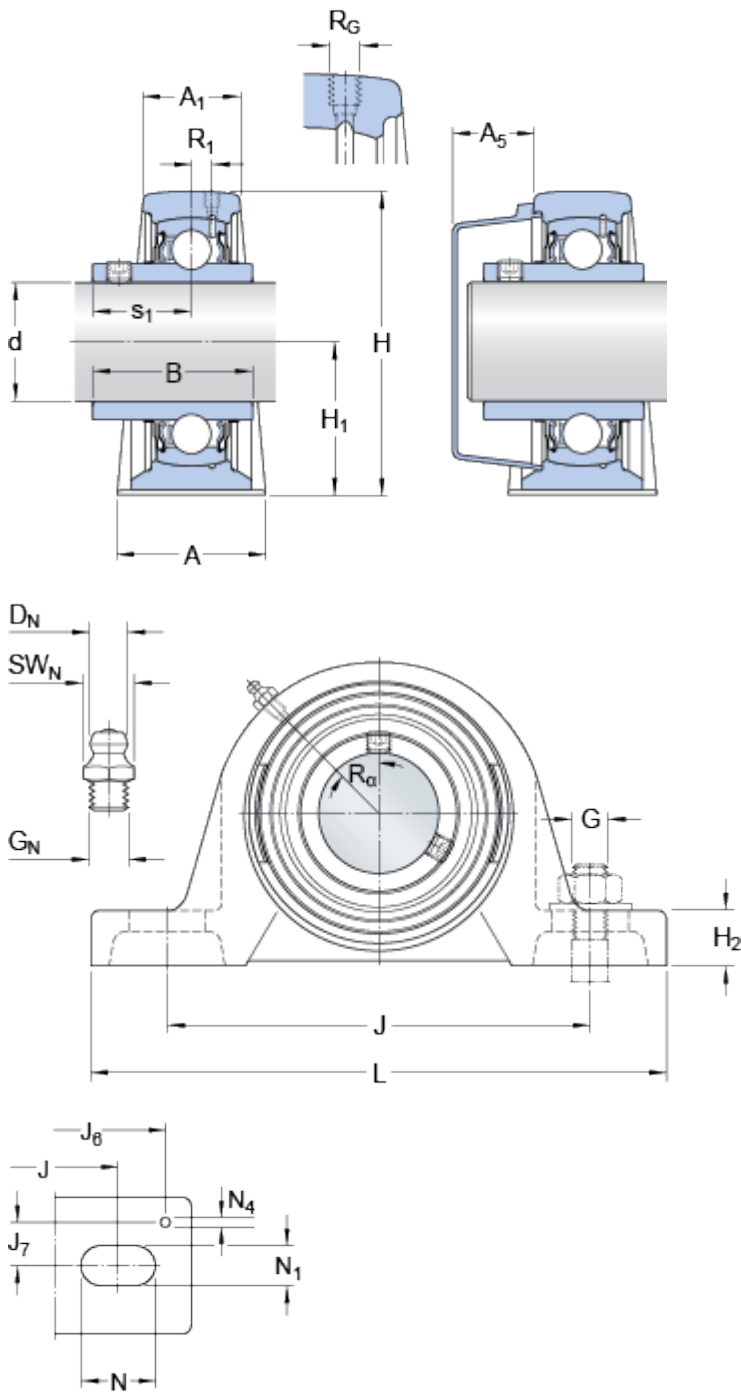

d	45	mm
A	48	mm
A_1	32	mm
A_5	23	mm
B	49.2	mm
H	107	mm
H_1	54	mm
H_2	21	mm
J	143.5	mm
J	max. 152	mm
J	min. 135	mm
L	187	mm
N	22.5	mm
N_1	14	mm
s_1	30.2	mm

Trou fileté

R_G	1/4-28 UNF	
R_1	4	mm
R	45	°

Raccord de graissage

D_N	6.5	mm
SW_N	7	mm
G_N	1/4-28 SAE-LT	

Pieds de centrage

J ₆	173	mm
J ₇	17	mm
N ₄	4	mm
G	12	mm
G	0.5	in

Calculation data

(avec tolérance d'arbre h6)

Masse

Masse de l'unité	2.1	kg
------------------	-----	----

Informations de montage

Taille de clé hexagonale pour vis de blocage	N	4	mm
Couple de serrage recommandé pour la vis de blocage		6.5	N·m

Produits associés

Palier	SY 509 M
Roulement	YAR 209-2F

Produits appropriés

Désignation du couvercle d'obturation approprié	ECY 209
---	---------
